

## G 5590 SCVi SL Active

Lavavajillas totalmente integrable 45 cm  
calidad Miele a un precio de lanzamiento muy especial.



- Los mejores resultados en menos de una hora: QuickPowerWash
- Apertura y cierre fácil de la puerta: ComfortClose
- Ahorro de hasta un 50 % de energía: toma de agua caliente
- Máxima versatilidad: cesto superior ajustable en altura
- Máxima versatilidad y seguridad – Diseño de los cestos Comfort



Código EAN: 4002516624264 / Número de material: 12180030 /  
Número de material antiguo: 215590621B

<b>Tipo de construcción</b>	
Lavavajillas de integración total	•
Lavavajillas de 45 cm	•
<b>Diseño</b>	
Color del panel de mandos	Acero inoxidable
Tipo de panel de mandos	Panel totalmente integrado
Tipo de manejo	Tecla de selección programa
Display	Display de 7 segmentos de 3 dígitos
Color del display	Amarilla
<b>Confort</b>	
Ayuda para cerrar la puerta	ComfortClose
Indicación de tiempo restante	•
Preselección de inicio hasta 24 h	•
Pilotos de funcionamiento	acústico
<b>Eficiencia y sostenibilidad</b>	
Clase eficiencia energética (A-G)	E
Consumo de agua en el programa Automático en l a partir de	6,0
Consumo de agua del programa Eco en litros por ciclo	8,1
Consumo de electricidad en el programa ECO en kW	0,70
Consumo energético programa Eco en kWh en 100 programas	70
Valor de consumo de la conexión de agua caliente en el programa ECO en kWh	0,45
Duración del programa ECO en minutos	295
Clase nivel acústico	C
Nivel acústico en dB (A)	45
Tecnología EcoPower	•
Higiene probada	•
Toma de agua caliente	•
Media carga	•
<b>Calidad de resultados</b>	
Lavavajillas Freshwater	•
Sistema de secado Turbothermic	•
<b>Programas de lavado</b>	
QuickPowerWash	•
ECO	•
Automático	•
Intensivo 75 °C	•
Delicado	•
<b>Opciones de lavado</b>	
Corto	•
Exprés	•
Extra limpio	•
Extra seco	•
<b>Dotación de los cestos</b>	
Alojamiento de cubertería	Bandeja portacubiertos
Diseño de los cestos	Comfort 45 cm
Número de servicios normalizados	9

## G 5590 SCVi SL Active

Lavavajillas totalmente integrable 45 cm  
calidad Miele a un precio de lanzamiento muy especial.



Código EAN: 4002516624264 / Número de material: 12180030 /  
Número de material antiguo: 215590621B

<b>Seguridad</b>	
Sistema Waterproof	•
<b>Datos técnicos</b>	
Ancho mínimo del hueco en mm	450
Ancho máximo del hueco en mm	450
Alto mínimo del hueco en mm	805
Alto máximo del hueco en mm	870
Fondo del hueco en mm	550
Ancho del aparato en mm	448
Alto del aparato en mm	805
Fondo del aparato en mm	550
Fondo del aparato con la puerta abierta en cm	116,5
Peso neto en kg	40,8
Potencia nominal total en kW	2,00
Tensión en V	230
Fusibles en A	10
Número de fases	1
Estándar de frecuencia eléctrica	50
Longitud de la manguera de entrada de agua en cm	1,50
Longitud de la manguera de desagüe en cm	1,50
Longitud de la conducción eléctrica en m	1,70
Peso mín. de la placa frontal en kg	2,0
Peso máx. de la placa frontal en kg	8,0
<b>Accesorios suministrados</b>	
1 Paquete UltraTabs (20 unidades)	•
Cupón 1 para un paquete de UltraTabs (20 uds.) gratis o 9 paquetes a un precio especial	•

## G 5590 SCVi SL Active

Lavavajillas totalmente integrable 45 cm  
calidad Miele a un precio de lanzamiento muy especial.

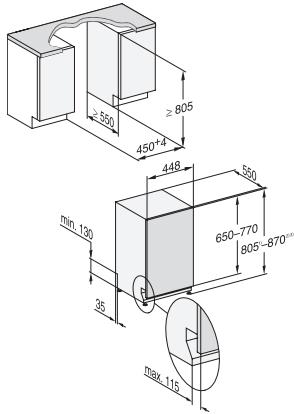

G7000, fully integrated dishwasher, 45cm (installation drawing)

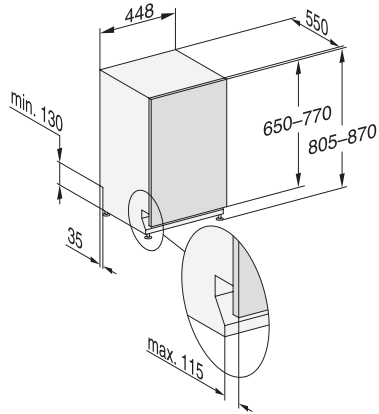

G7000, fully integrated dishwasher, 45cm (installation drawing)